

REV 更改号	DATE 日期	REVISION DETAILS 更改内容	APPD 审核并批准
A	MAR. 23.	Change 30±0.1T030±1.00	
B	JAN. 02. 2020	增加垫圈和螺帽	

Add nut and washer on the drawing

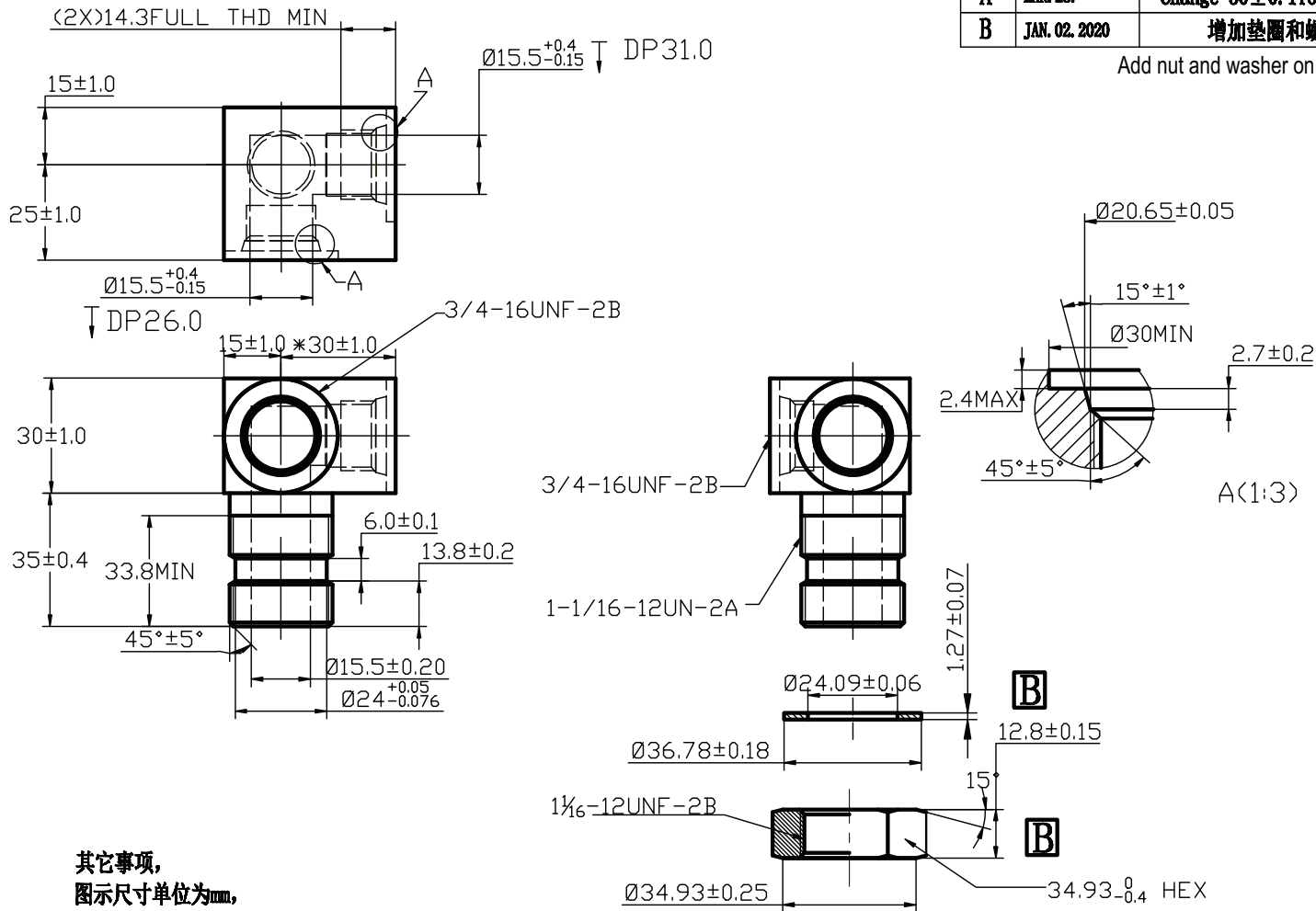

UNLESS SPECIFIED  
ALL DIMENSIONS IN mm,  
MACHINED SURFACES Ra=3.2um,  
ANGLE TOLERANCES ±5°,  
Other tolerance except angles,  
in accordance with  
GB/T1804-2000(ISO2768-1)-m  
and GB/T1184-1996(ISO2768-2)-m

其它事项,  
图示尺寸单位为mm,  
未注机加工表面粗糙度 Ra=3.2um,  
未注角度公差 ±5°,  
其它未注公差 (除角度外) 均按:  
GB/T1804-2000(ISO2768-1)-m 和  
GB/T1184-1996(ISO2768-2)-m

Zhejiang Gaocheng Autoparts Co.,Ltd

PART No 41128-8PT-8PT-12NWO  
零件名

SCALE: APPD: 批准  
DATE: 日期 2020.01.02  
DRN: 制图 余德胜

NTS  
CHK: 审核 詹永斌

MATERIAL Chinese steel 45

材质 45#

FINISH

Remove all sharp edges,burrs,slivers and swarf, break all edges 0.127-0.254mm.  
ZINC PLATING WITH 8um MICRONS MINIMUM PLATING THICKNESS AND TRIVALENT CHROMATE PASSIVATION  
AND WITHSTAND 96 HRS TO WHITE / 144 HS TO RED RUST IN SALT SPRAY TEST.

去除所有毛刺、铁屑等残留物，锐边倒钝0.127-0.254mm。

镀锌，三价铬钝化，银白色，盐雾试验96小时无白点，144小时无红锈，镀锌层厚度大于8um。